



## Aplicação

O EGCP-2 é um controlador digital para grupo geradores.

Para aplicações em horário de ponta.

Paralelismo entre máquinas com a rede.

Projetado para trabalhar com um regulador de tensão de ajuste remoto e um regulador de velocidade Woodward.

Disponível para geradores que operem com motores a diesel ou a gás.

## Especificação do Produto

- Controle do motor
- Sincronização do Grupo
- Sequenciamento Automático
- Controle de Carga Ativa Real (Kwatts)
- Controle de Carga Reativa Real (KVAr)
- Proteção do Gerador
- Proteção do Motor
- Comunicação Serial ModBus



EGCP-2

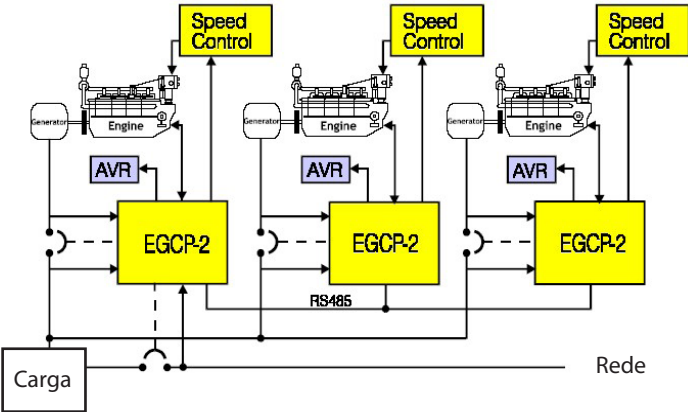

Painel de Controle

## Descrição

### ▶ Controle do Motor

Controle para pré-aquecimento do motor  
Controle da válvula de combustível;  
Controle de partida do motor;  
Controle de Marcha Lenta/Nominal;  
Monitoração de pressão de óleo;  
Monitoração da temperatura da água de refrigeração;  
Monitoração da tensão da bateria;  
Monitoração da proteção de sobre-velocidade.

### ▶ Sincronismo

Processamento digital dos sinais imune à interferência de harmônicas, ajuste de fase de tensão e de tempo de sincronismo;  
Identificação de barra desenergizada e sincronismo automático;  
Sincronização com outros geradores e com a concessionária;  
Programação de várias tentativas de sincronismo com o tempo ajustável;  
Operação manual com ajuste de tensão e velocidade para sincronismo.

### ▶ Controle de Potência Ativa (KW)

Cálculo de potência real (RMS);  
Rampa de tomada e retirada de carga programável;  
Operação em isócrona ou base de carga com até 8 geradores em paralelo dividindo carga;  
Controle em base de carga com máxima eficiência de controle de combustível;  
Controle em base de importação e exportação para operação em paralelo com a concessionária;  
Transferência de carga suave e sem interrupção com a concessionária;  
Possibilidade de ajuste externo para operação em base de carga ou controle de processo com taxas de variação independentes;  
Operação em droop disponível para operação e controle de carga manual.

### ▶ Comunicação

Protocolo aberto ModBus ou DDE comunicação através de porta serial padrão RS-422;  
Rede de comunicação remota de upload/download via computador PC ou interface programável.

### ▶ Controle de Potência Reativa (KVAR)

Divisão de carga reativa entre os geradores para operação isolada;  
Controle de fator de potência através da referência interna;  
Controle de potência reativa ajustável através de sinal externo.

### ▶ Sequência Automática de Partida

Partida e parada automática baseadas na demanda de carga ou processo;  
Configuração de partida e parada conforme a necessidade de carga temporizada;  
Seqüência de prioridade de geradores configurável via painel do EGCP ou remotamente por computador PC.

### ▶ Proteção do Gerador

Proteção de sub-tensão (27);  
Proteção de sobre-tensão (59);  
Proteção de sub e sobre-freqüência (81);  
Proteção de potência reversa (32P);  
Proteção de perda de excitação;  
Proteção de sobre-corrente;  
Proteção de perda da concessionária;  
Proteção de escorregamento de velocidade e freqüência;  
Proteção de surto de potência no gerador.

### ▶ Proteção do Gerador

Proteção de baixa e alta temperatura da água de refrigeração;  
Proteção de baixa e alta pressão do óleo;  
Proteção de sobre-velocidade;  
Proteção de falha na partida.

FG Wilson

Rua Carlos Petit, 161 / Conj.101

04110-000 - Vila Mariana - São Paulo / SP

Tel: +55 (11) 5083-3344 Fax: +55 (11) 5083-2871

www.FGWilson.com